

<b>CARACTÉRISTIQUES.....</b>	<b>2</b>
<b>VUE SCHÉMATIQUE.....</b>	<b>3</b>
<b>DÉTAILS DES CADRES FIXES .....</b>	<b>4</b>
<b>DÉTAILS DIVERS.....</b>	<b>5</b>
<b>GRAPHIQUES DES LIMITES DE CHARGE DUE À LA POUSSÉE DU VENT ET DES LIMITES DE CHARGE PERMANENTE .....</b>	<b>6 et 7</b>
<b>TABLEAUX DE RENDEMENT THERMIQUE.....</b>	<b>8 à 20</b>

La conversion des unités de mesure en unités métriques (SI) est présentée tout au long de ces détails comme référence. Les nombres indiqués entre parenthèses ( ) sont des millimètres à moins d'indication contraire.

Vous trouverez à l'intérieur de ces détails les unités métriques (SI) suivantes :

- m – mètre
- cm – centimètre
- mm – millimètre
- s – seconde
- Pa – pascal
- MPa – mégapascal

**Caractéristiques**

- Barrière thermique IsoWeb<sup>MC</sup> 6/6 de nylon renforcé de fibres de verre de 24 mm comprenant :
  - Résistance à la condensation améliorée et plus grande capacité de performance en matière de transmission thermique
  - Profilés rigides avec performance structurale composite
  - Choix de finis extérieures et intérieures
- Égale ou surpasse les plus hauts niveaux de performance des fenêtres répondant à la norme CAN/CSA-A440
- Cavité de vitrage à écran pare-pluie ventilée et asséchée
- Menuiserie à contre-profil avec fixation à vis et cannelures
- Patte intérieure à retrait sur la section périmétrique permettant de recevoir des membranes de barrières air-vapeur
- Brides de vitrage sur le même plan assurant une apparence d'affleurement
- Design de tête caractéristique de type oméga
- Peuvent recevoir des unités scellées d'une épaisseur de 25 mm et 44 mm
- Verre installé et remplacé de l'intérieur
- Système de vitrage extérieur Tremco<sup>®</sup> VISIONstrip<sup>®</sup>
- Joint d'étanchéité à l'air en élastomère EPDM le long du périmètre de l'unité scellée de 25 mm
- Joint d'étanchéité intérieur en élastomère EPDM préinstallé pour s'enclencher avec la parclose
- Peuvent loger les aérateurs thermiques Ventrow 512

Les lois et les codes du bâtiment régissant la conception et l'utilisation de produits Kawneer, tels que les produits d'entrée, de fenêtres et de murs rideaux vitrés varient grandement. Kawneer ne contrôle pas la sélection des configurations de produits, du choix de quincaillerie ou du verre, et décline toute responsabilité en la matière.

Kawneer se réserve le droit de modifier les configurations sans préavis lorsque jugé nécessaire pour améliorer le produit.  
© 2010, Kawneer Company, Inc.

Les lois et les codes du bâtiment régissant la conception et l'utilisation de produits Kawneer, tels que les produits d'entrée, de fenêtres et de murs rideaux vitrés varient grandement. Kawneer ne contrôle pas la sélection des configurations de produits, du choix de quincaillerie ou du verre, et décline toute responsabilité en la matière.

Kawneer se réserve le droit de modifier les configurations sans préavis lorsque jugé nécessaire pour améliorer le produit.

© 2010, Kawneer Company, Inc.

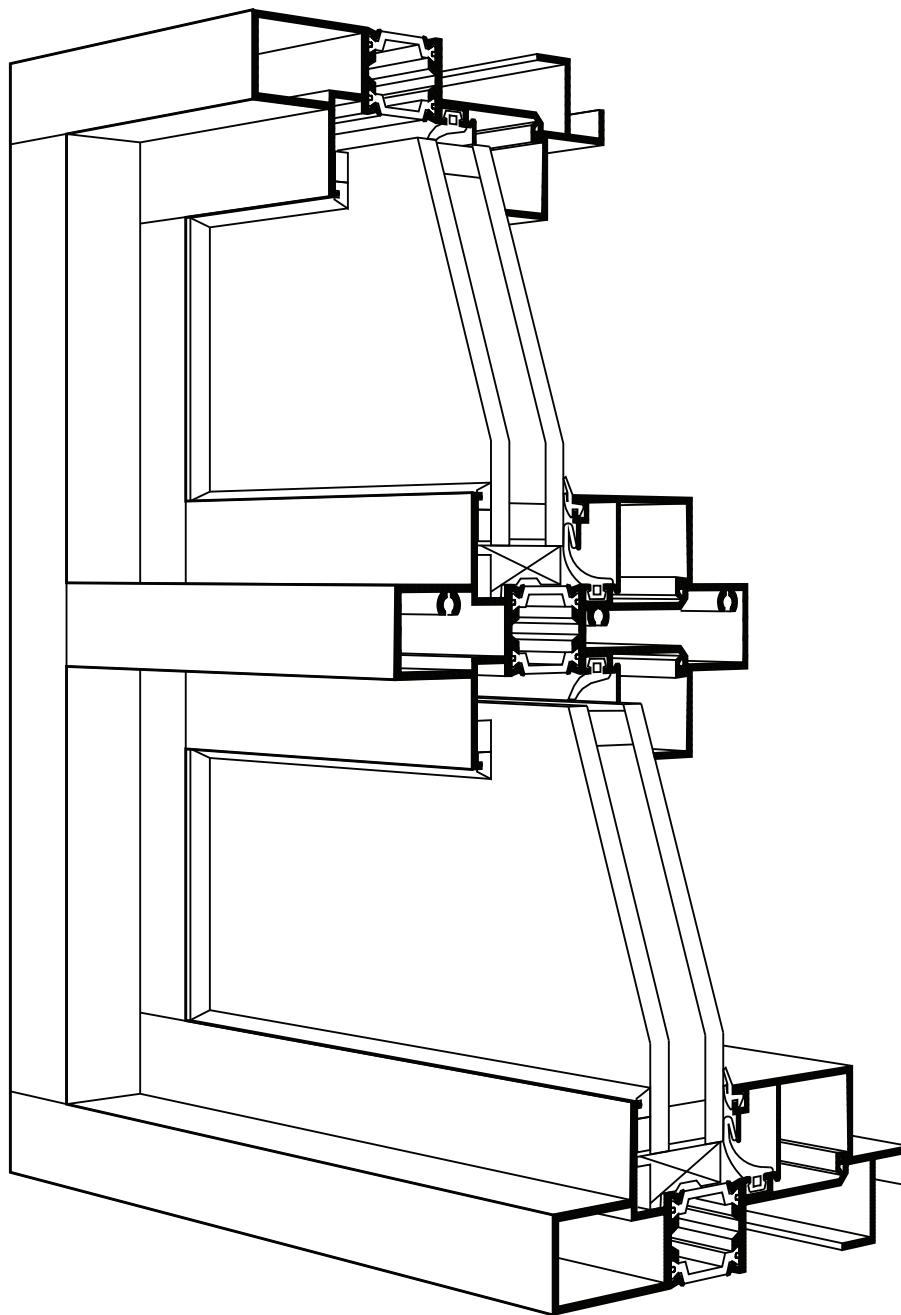

Pour de l'information supplémentaire et les détails de CAO, consultez le site [www.kawneer.com](http://www.kawneer.com).

### FENÊTRE SIMPLE AVEC MONTANTS

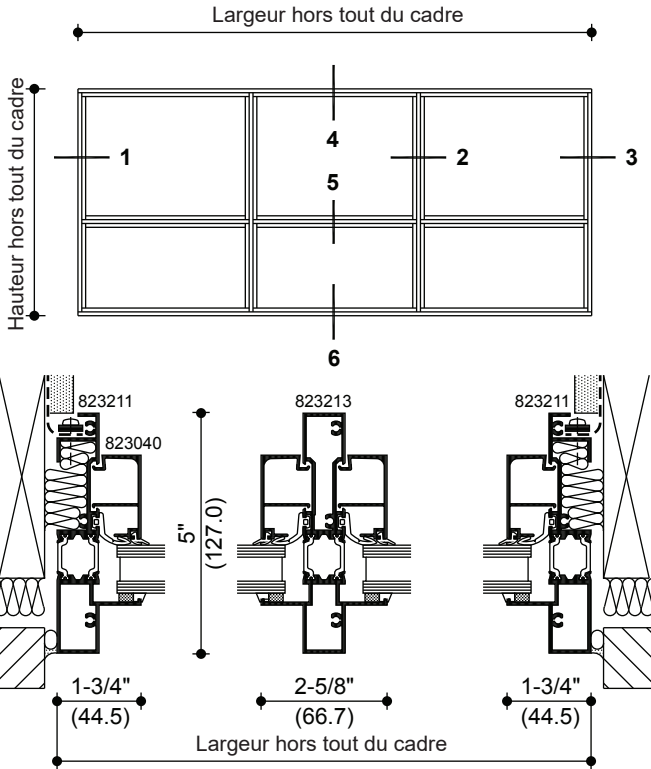

1 JAMBAGE  
2 MENEAU TUBULAIRE  
3 JAMBAGE

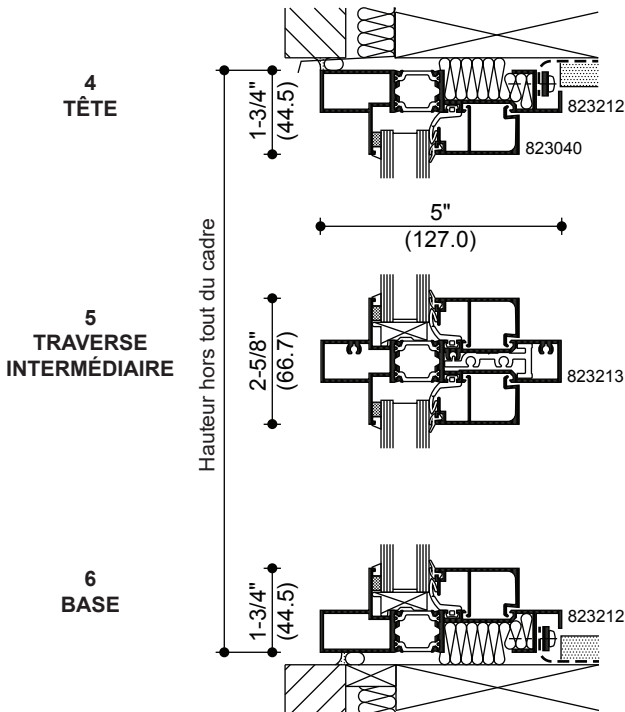

### BANDE DE FENÊTRES MULTIMODULAIRE

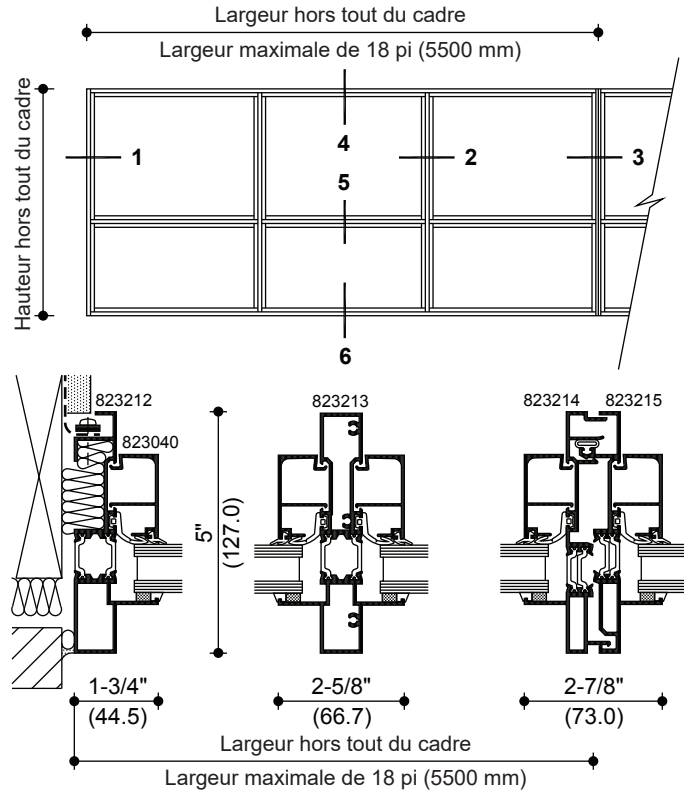

1 JAMBAGE  
2 MENEAU TUBULAIRE  
3 MENEAU JUMELÉ MULTIMODULAIRE

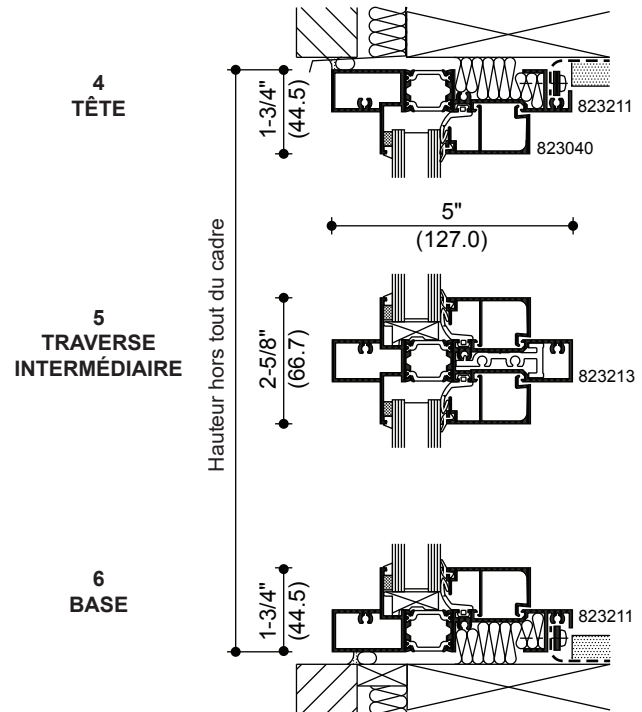

Les lois et les codes du bâtiment régissant la conception et l'utilisation de produits Kawneer, tels que les produits d'entrée, de fenêtres et de murs rideaux vitrés varient grandement. Kawneer ne contrôle pas la sélection des configurations de produits, du choix de quincaillerie ou du verre, et décline toute responsabilité en la matière.

Kawneer se réserve le droit de modifier les configurations sans préavis lorsque jugé nécessaire pour améliorer le produit.  
© 2010, Kawneer Company, Inc.

Pour de l'information supplémentaire et les détails de CAO, consultez le site [www.kawneer.com](http://www.kawneer.com).

**TRIPLE VITRAGE**  
(PEUT LOGER DES UNITÉS SCELLÉES DE 1-3/4 PO [44 MM])

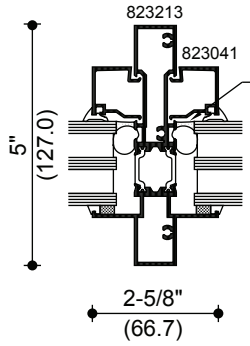

**TÊTE ANTIFLEXION**  
(MOUVEMENT ADMISSIBLE DE ± 5/8 PO [15,9 MM])

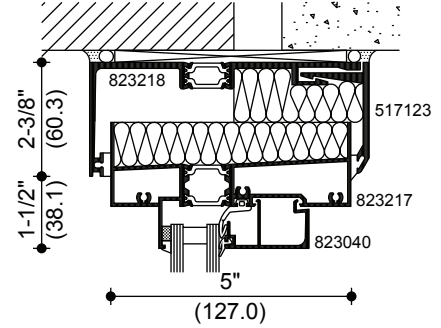

**COIN INTÉRIEUR DE 90°**

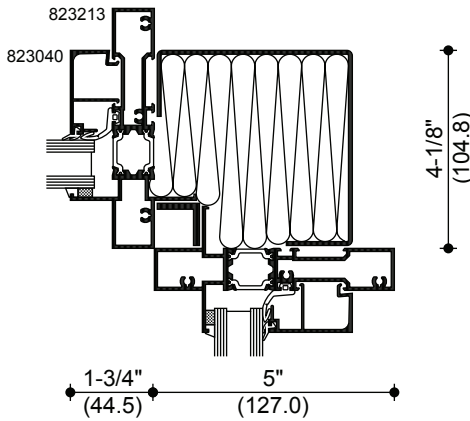

**COIN EXTÉRIEUR DE 90°**

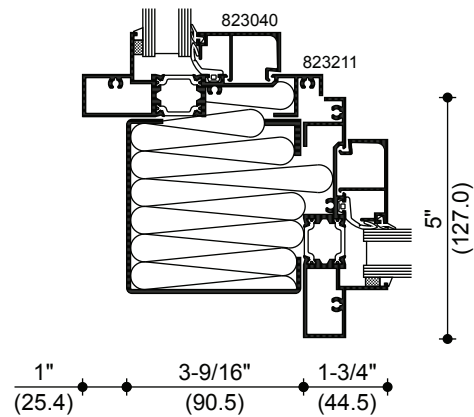

**DÉTAILS DE BASE TYPIQUE**

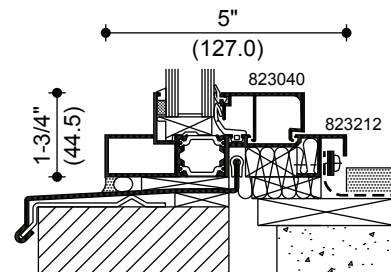
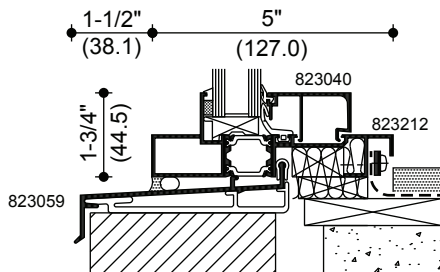

Les lois et les codes du bâtiment régissant la conception et l'utilisation de produits Kawneer, tels que les produits d'entrée, de fenêtres et de murs rideaux vitrés varient grandement. Kawneer ne contrôle pas la sélection des configurations de produits, du choix de quincaillerie ou du verre, et décline toute responsabilité en la matière.

Kawneer se réserve le droit de modifier les configurations sans préavis lorsque jugé nécessaire pour améliorer le produit.  
© 2010, Kawneer Company, Inc.

## GRAPHIQUES DES LIMITES DE CHARGE DUE À LA POUSSÉE DU VENT

Les meneaux sont conçus pour offrir des limites de flexion conformes à la norme AAMA TIR-A11 de L/175 jusqu'à 13 pi 6 po et de L/240 + 1/4 po au-dessus de 13 pi 6 po. Ces courbes concernent les meneaux AVEC TRAVERSESES et sont basées sur des calculs techniques de la tension et de la flexion. La tension due au vent permise est de 15 152 lb/po<sup>2</sup> (104 MPa) pour l'ALUMINIUM et 30 000 lb/po<sup>2</sup> (207 MPa) pour l'ACIER. Dans tous les cas, les courbes correspondent aux valeurs limites. Les graphiques des limites de charge due à la poussée du vent qui figurent ici sont basés sur la charge due à la poussée du vent nominale utilisée dans la conception relative à la contrainte admissible. Le résultat de la conversion de la charge nominale incorporant facteurs de résistance et de charge (LRFD) est fourni. Pour convertir les charges dues à la poussée du vent finales à des charges nominales, multipliez les charges finales par un facteur de 0,6, conformément au ASCE/SEI 7. L'augmentation de 4/3 de contrainte admissible n'a pas été utilisée pour créer ces courbes. Pour les situations spéciales non décrites par ces courbes, communiquez avec votre représentant Kawneer afin d'obtenir plus d'information.

## GRAPHIQUES DES LIMITES DE CHARGE PERMANENTE

Les limites de charge permanente ou horizontale sont basées sur une flexion maximale admissible de 1/16 po (1,6 mm) pour les vantaux ouvrants, et de 1/8 po (3,2 mm) pour les ouvertures fixes, au centre d'un élément horizontal intermédiaire. Les graphiques qui suivent ont été calculés en fonction de verre isolé de 1 po (25,4 mm) d'épaisseur sur deux blocs d'appui placés aux points d'appui tel qu'illustré.

Les lois et les codes du bâtiment régissant la conception et l'utilisation de produits Kawneer, tels que les produits d'entrée, de fenêtres et de murs rideaux vitrés varient grandement. Kawneer ne contrôle pas la sélection des configurations de produits, du choix de quincaillerie ou du verre, et décline toute responsabilité en la matière.

Kawneer se réserve le droit de modifier les configurations sans préavis lorsque jugé nécessaire pour améliorer le produit.  
© 2010, Kawneer Company, Inc.

## LIMITES DE CHARGE DUE À LA POUSSÉE DU VENT

	Charge nominale de contrainte admissible	Charge nominale incorporant facteurs de résistance et de charge
A =	15 lb/pi <sup>2</sup> (720)	25 lb/pi <sup>2</sup> (1200)
B =	20 lb/pi <sup>2</sup> (960)	33 lb/pi <sup>2</sup> (1580)
C =	25 lb/pi <sup>2</sup> (1200)	42 lb/pi <sup>2</sup> (2000)
D =	30 lb/pi <sup>2</sup> (1440)	50 lb/pi <sup>2</sup> (2400)
E =	40 lb/pi <sup>2</sup> (1920)	67 lb/pi <sup>2</sup> (3200)

### AVEC TRAVERSES

CENTRE DES MENEAX EN MÈTRES

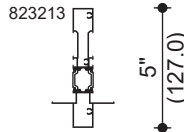
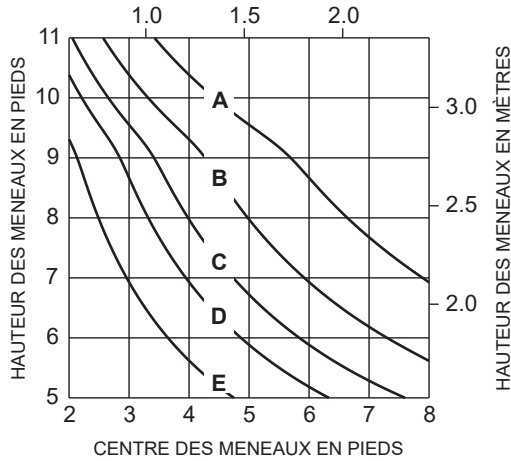

### SANS TRAVERSES

CENTRE DES MENEAX EN MÈTRES

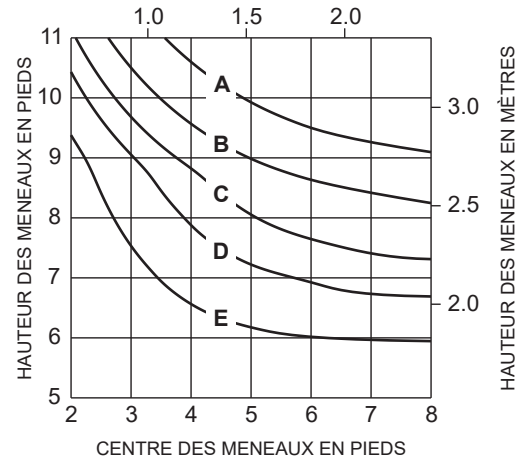

### AVEC TRAVERSES

CENTRE DES MENEAX EN MÈTRES

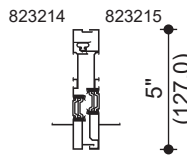
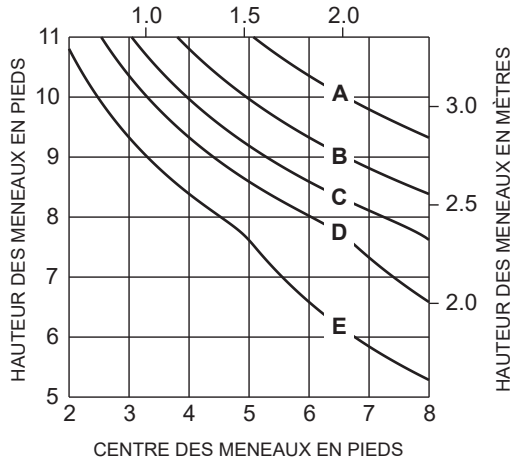

### SANS TRAVERSES

CENTRE DES MENEAX EN MÈTRES

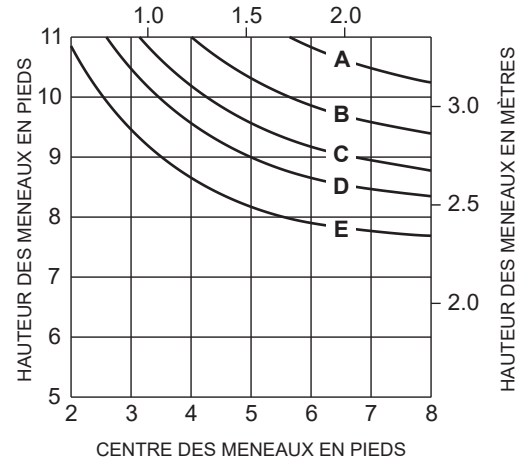

## LIMITES DE CHARGE PERMANENTE

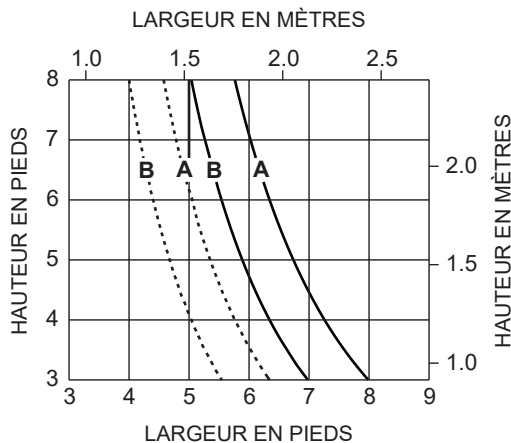

- ..... Traverse intermédiaire sur le ventilateur (flexion maximale de 1/16 po [1,6 mm])
- Traverse intermédiaire sur baie fixe (flexion maximale de 1/8 po [3,16 mm])

### Traverse intermédiaire 823203

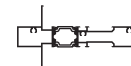

$I = 0,20 \text{ po}^4 (8,24 \times 10^4 \text{ mm}^4)$   
 $S = 0,25 \text{ po}^3 (0,41 \times 10^4 \text{ mm}^3)$

A – Unité scellée à double vitrage avec deux baies de 6 mm

B – Unité scellée à triple vitrage avec trois baies de 6 mm

Ces courbes concernent les unités scellées avec des blocs d'appui à 3 po (76 mm) des extrémités des baies.

Les lois et les codes du bâtiment régissant la conception et l'utilisation de produits Kawneer, tels que les produits d'entrée, de fenêtres et de murs rideaux vitrés varient grandement. Kawneer ne contrôle pas la sélection des configurations de produits, du choix de quincaillerie ou du verre, et décline toute responsabilité en la matière.

Kawneer se réserve le droit de modifier les configurations sans préavis lorsque jugé nécessaire pour améliorer le produit.

© 2010, Kawneer Company, Inc.

Exemple de calcul générique du coefficient U pour des projets spécifiques  
(Le pourcentage de verre de produits spécifiques variera en fonction des baies latérales.)

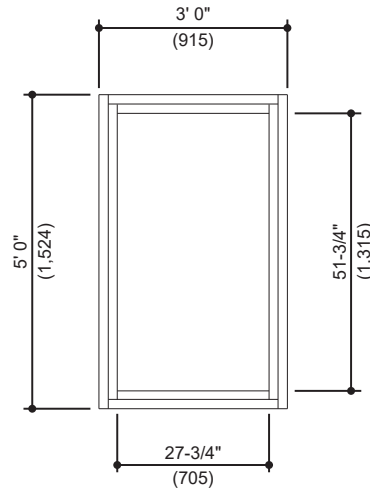

Exemple du coefficient U du verre = 0,42 BTU/h • pi<sup>2</sup> • °F

Aire total de l'ouverture du jour = 27-3/4 po • 51-3/4 po = 9,97 pi<sup>2</sup>

Aire totale du cadre = 3 pi 0 po • 5 pi 0 po = 15 pi<sup>2</sup>

Pourcentage de verre = (Aire totale de l'ouverture du jour ÷ Aire totale du cadre)100  
= (9,97 ÷ 15)100 = 66 %

Coefficient U du système opposé au Pourcentage de l'aire de verre

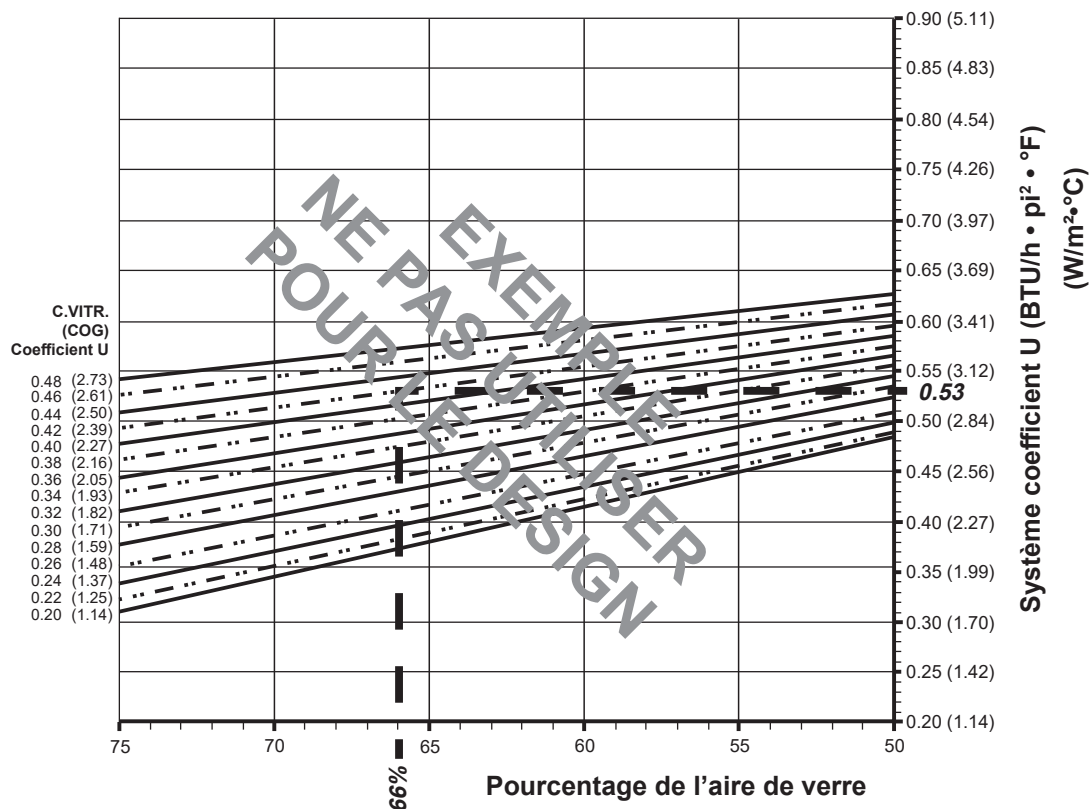

Basé sur 66 % de verre et sur un coefficient U du centre du vitrage de 0,42, le coefficient U du système est égal à 0,53 BTU/h • pi<sup>2</sup> • °F.



**FENÊTRE FIXE À VITRAGE DE 1 PO (25,4 MM)**  
**Intercalaire pour vitrage bord chaud**

**Remarques :**

Les valeurs indiquées entre parenthèses sont des unités métriques.

COG = Centre du vitrage

Les graphiques sont générés en conformité avec la norme AAMA 507.

**Coefficient U du système opposé au Pourcentage de l'aire de verre**

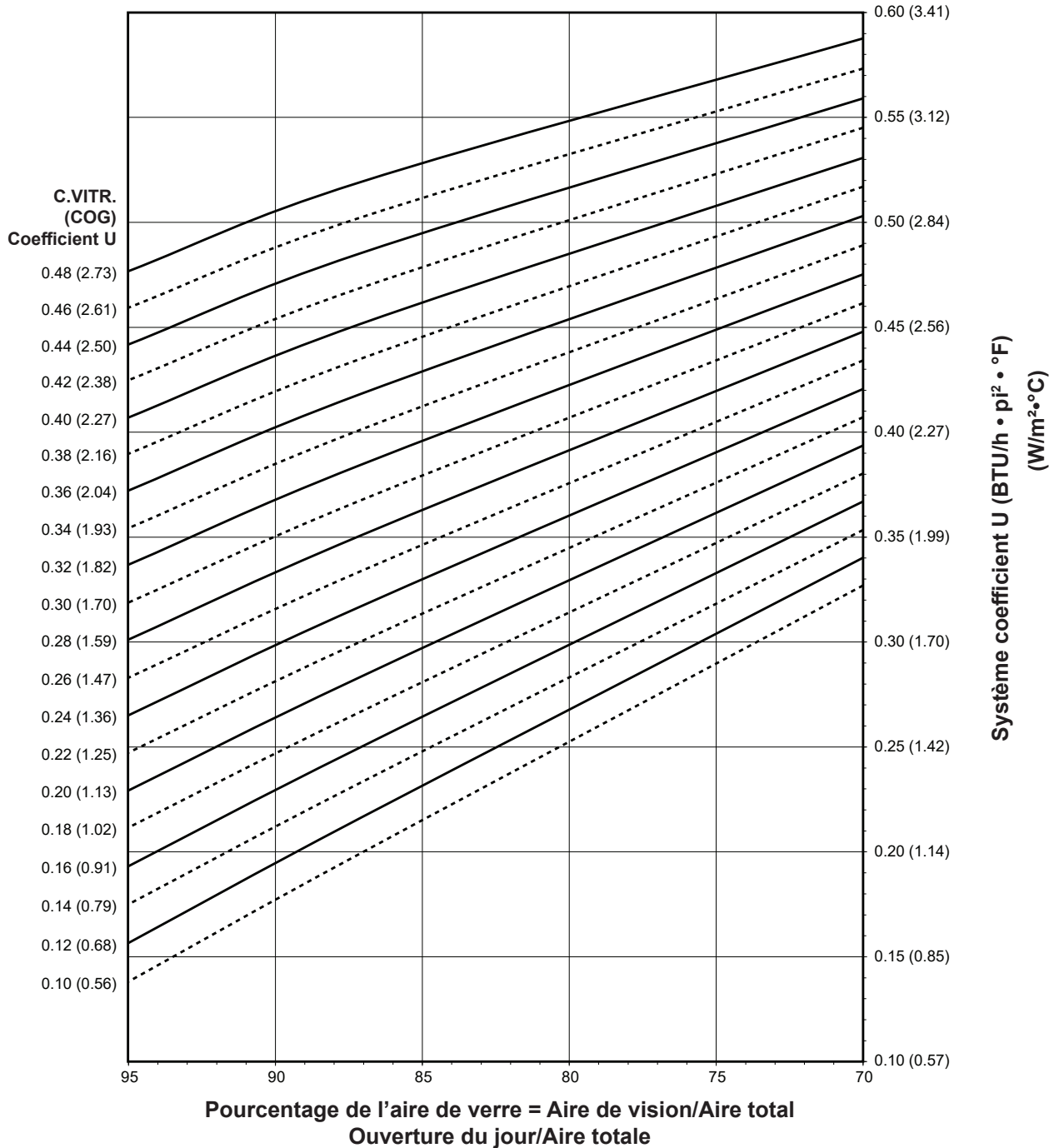

**Remarques s'appliquant aux graphiques des coefficients U, SHGC et VT du système :**

Pour les coefficients du verre qui ne sont pas indiqués, l'interpolation linéaire est permise.  
 Les propriétés du verre sont basées sur les coefficients du centre du verre et peuvent être obtenues auprès de votre fournisseur de verre.

Les lois et les codes du bâtiment régissant la conception et l'utilisation de produits Kawneer, tels que les produits d'entrée, de fenêtres et de murs rideaux vitrés varient grandement. Kawneer ne contrôle pas la sélection des configurations de produits, du choix de quincaillerie ou du verre, et décline toute responsabilité en la matière.

Kawneer se réserve le droit de modifier les configurations sans préavis lorsque jugé nécessaire pour améliorer le produit.  
 © 2010, Kawneer Company, Inc.

**FENÊTRE FIXE À VITRAGE DE 1 PO (25,4 MM)**  
 Intercalaire pour vitrage bord chaud

**Coefficient d'apport par rayonnement solaire (SHGC)**  
 du système opposé au Pourcentage de l'aire de vision

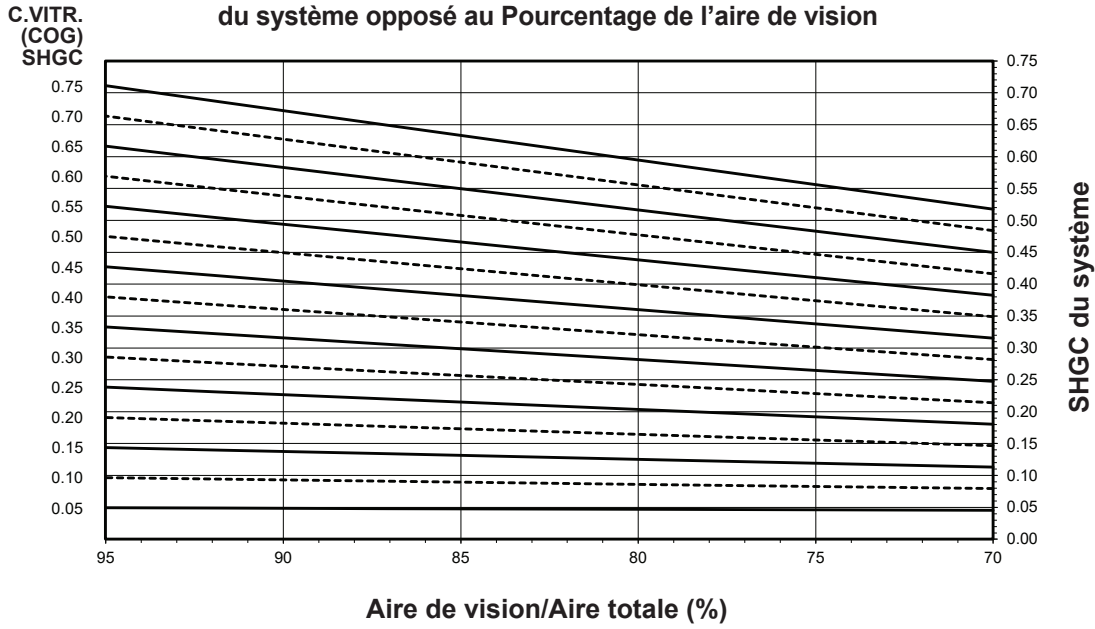

**Coefficient de transmission du rayonnement visible (VT)**  
 du système opposé au Pourcentage de l'aire de vision

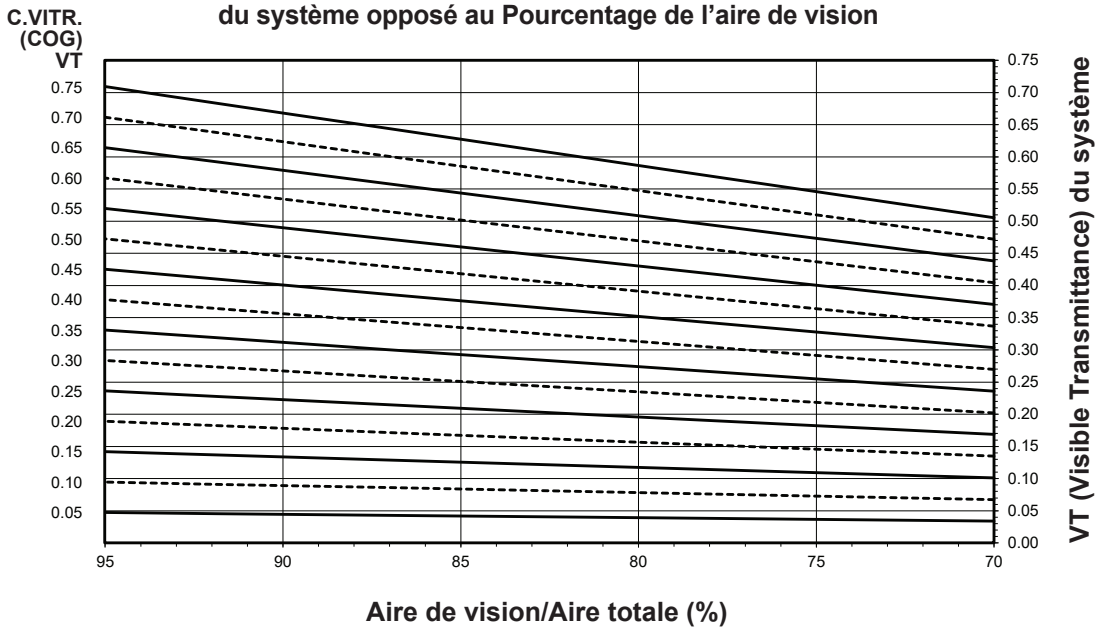

Les lois et les codes du bâtiment régissant la conception et l'utilisation de produits Kawneer, tels que les produits d'entrée, de fenêtres et de murs rideaux vitrés varient grandement. Kawneer ne contrôle pas la sélection des configurations de produits, du choix de quincaillerie ou du verre, et décline toute responsabilité en la matière.

Kawneer se réserve le droit de modifier les configurations sans préavis lorsque jugé nécessaire pour améliorer le produit.  
 © 2010, Kawneer Company, Inc.

Transmission thermique<sup>1</sup> (BTU/h • pi<sup>2</sup> • °F)

Coefficient U pour le verre <sup>3</sup>	Coefficient U total <sup>4</sup>
0,48	0,52
0,46	0,50
0,44	0,49
0,42	0,47
0,40	0,45
0,38	0,43
0,36	0,42
0,34	0,40
0,32	0,38
0,30	0,37
0,28	0,35
0,26	0,33
0,24	0,32
0,22	0,30
0,20	0,28
0,18	0,27
0,16	0,25
0,14	0,23
0,12	0,22
0,10	0,20

FENÊTRE FIXE À VITRAGE  
DE 1 PO (25,4 MM)

## Intercalaire pour vitrage bord chaud

**REMARQUES :** Pour les coefficients du verre qui ne sont pas indiqués, l'interpolation linéaire est permise.

1. Les coefficients U ont été établis en conformité avec le NFRC 100.
2. Les valeurs SHGC et VT ont été établies en conformité avec le NFRC 200.
3. Les propriétés du verre sont basées sur les coefficients du centre du vitrage et peuvent être obtenues de votre fournisseur de verre.
4. Les tableaux de coefficients totaux U, SHGC et VT sont basés sur les dimensions standards de l'échantillon du NFRC de 1 200 mm de largeur sur 1 500 mm de hauteur (47-1/4 po sur 59-1/16 po).

Tableau du SHGC<sup>2</sup>

SHGC du verre <sup>3</sup>	Coefficient U total du verre <sup>4</sup>
0,75	0,65
0,70	0,61
0,65	0,56
0,60	0,52
0,55	0,48
0,50	0,43
0,45	0,39
0,40	0,35
0,35	0,31
0,30	0,26
0,25	0,22
0,20	0,18
0,15	0,13
0,10	0,09
0,05	0,05

Transmission de rayonnement solaire visible (VT)<sup>2</sup>

VT du verre <sup>3</sup>	VT total <sup>4</sup>
0,75	0,64
0,70	0,60
0,65	0,56
0,60	0,52
0,55	0,47
0,50	0,43
0,45	0,39
0,40	0,34
0,35	0,30
0,30	0,26
0,25	0,21
0,20	0,17
0,15	0,13
0,10	0,09
0,05	0,04

## FENÊTRE FIXE À DOUBLE VITRAGE D'UNE ÉPAISSEUR DE 1 PO (25,4 MM)

### Intercalaire de vitrage en aluminium

#### Remarques :

Les valeurs indiquées entre parenthèses sont des unités métriques.

COG = Centre du vitrage

Les graphiques sont générés en conformité avec la norme AAMA 507.

#### Coefficient U du système opposé au Pourcentage de l'aire de verre

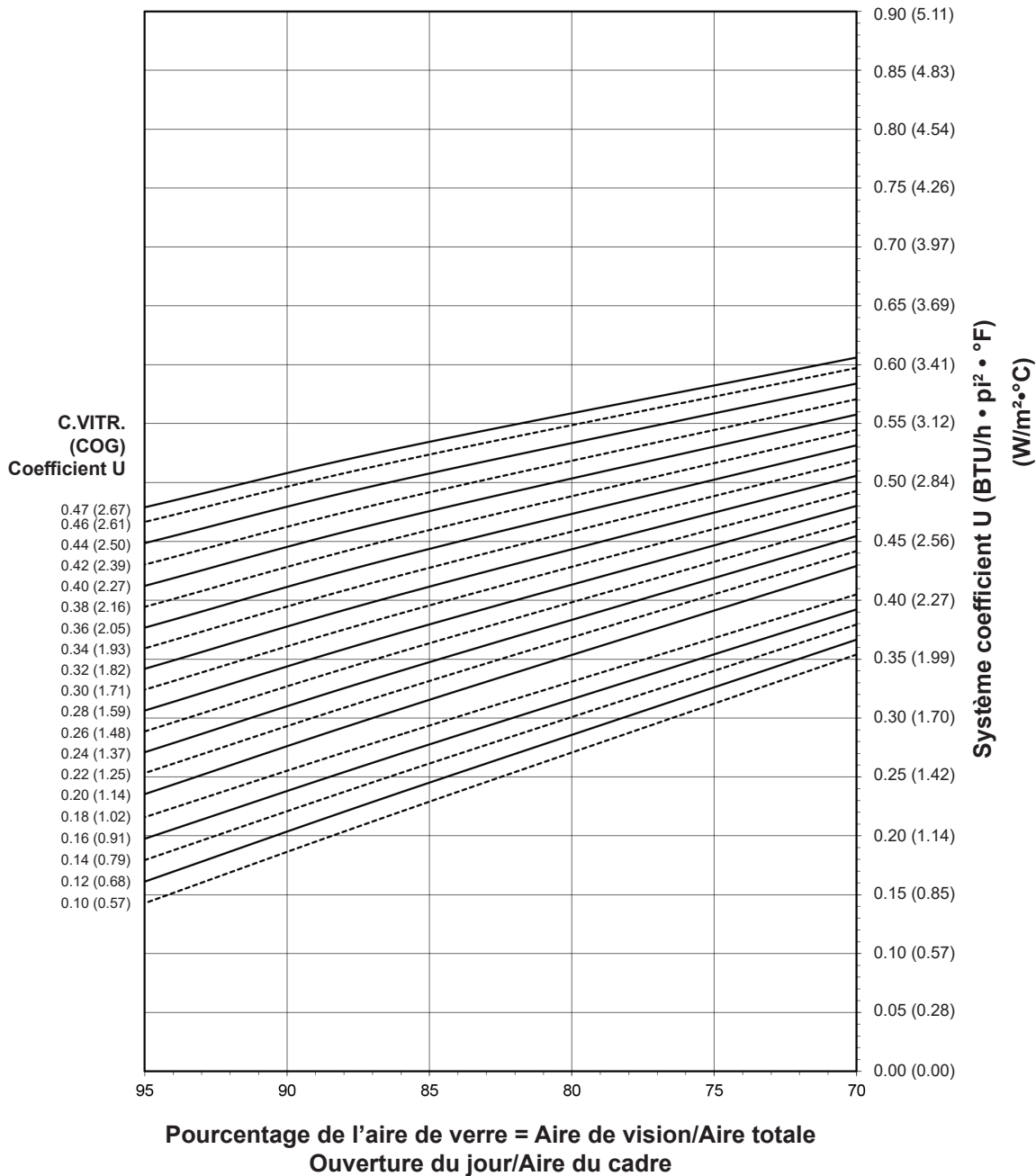

#### Remarques s'appliquant aux graphiques des coefficients U, SHGC et VT du système :

Pour les coefficients du verre qui ne sont pas indiqués, l'interpolation linéaire est permise.

Les propriétés du verre sont basées sur les coefficients du centre du verre et peuvent être obtenues auprès de votre fournisseur de verre.

Les lois et les codes du bâtiment régissant la conception et l'utilisation de produits Kawneer, tels que les produits d'entrée, de fenêtres et de murs rideaux vitrés varient grandement. Kawneer ne contrôle pas la sélection des configurations de produits, du choix de quincaillerie ou du verre, et décline toute responsabilité en la matière.

Kawneer se réserve le droit de modifier les configurations sans préavis lorsque jugé nécessaire pour améliorer le produit.

© 2010, Kawneer Company, Inc.

## FENÊTRE FIXE AVEC VITRAGE D'UNE ÉPAISSEUR DE 1 PO (25,4 MM)

Intercalaire de vitrage en aluminium

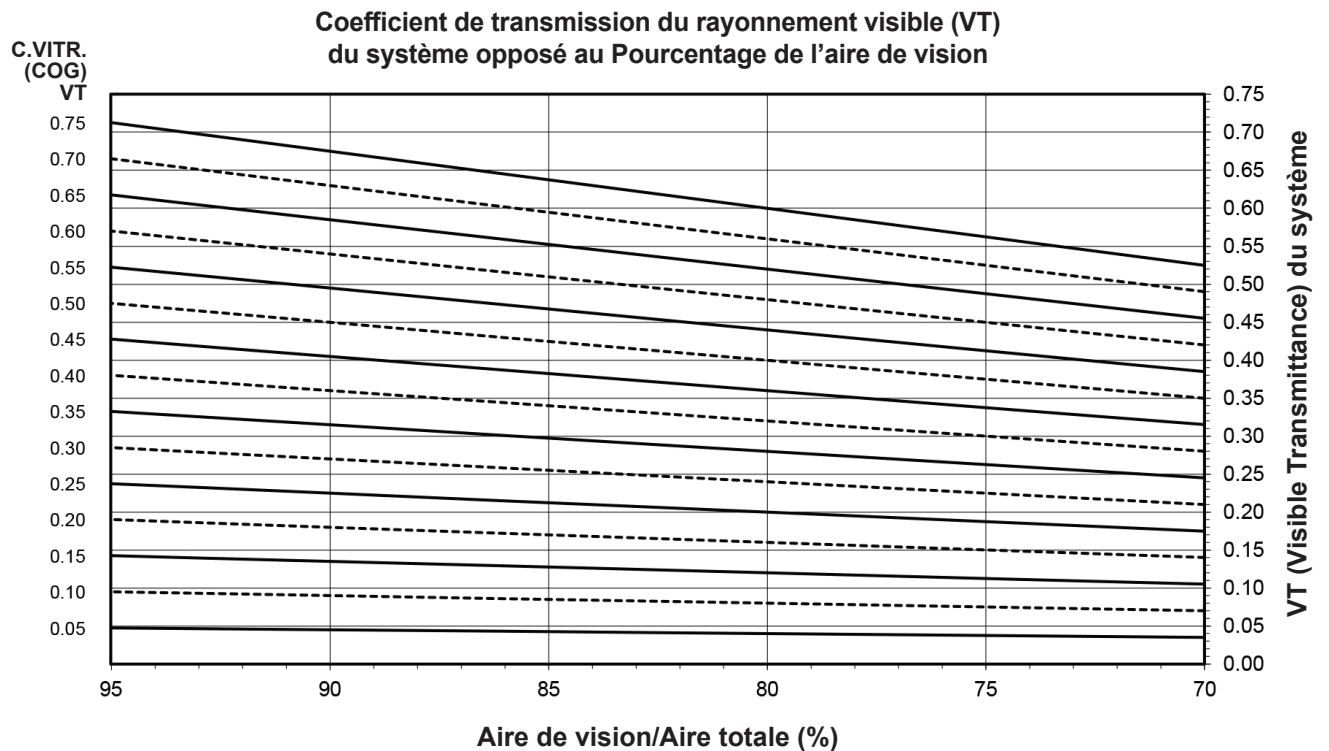
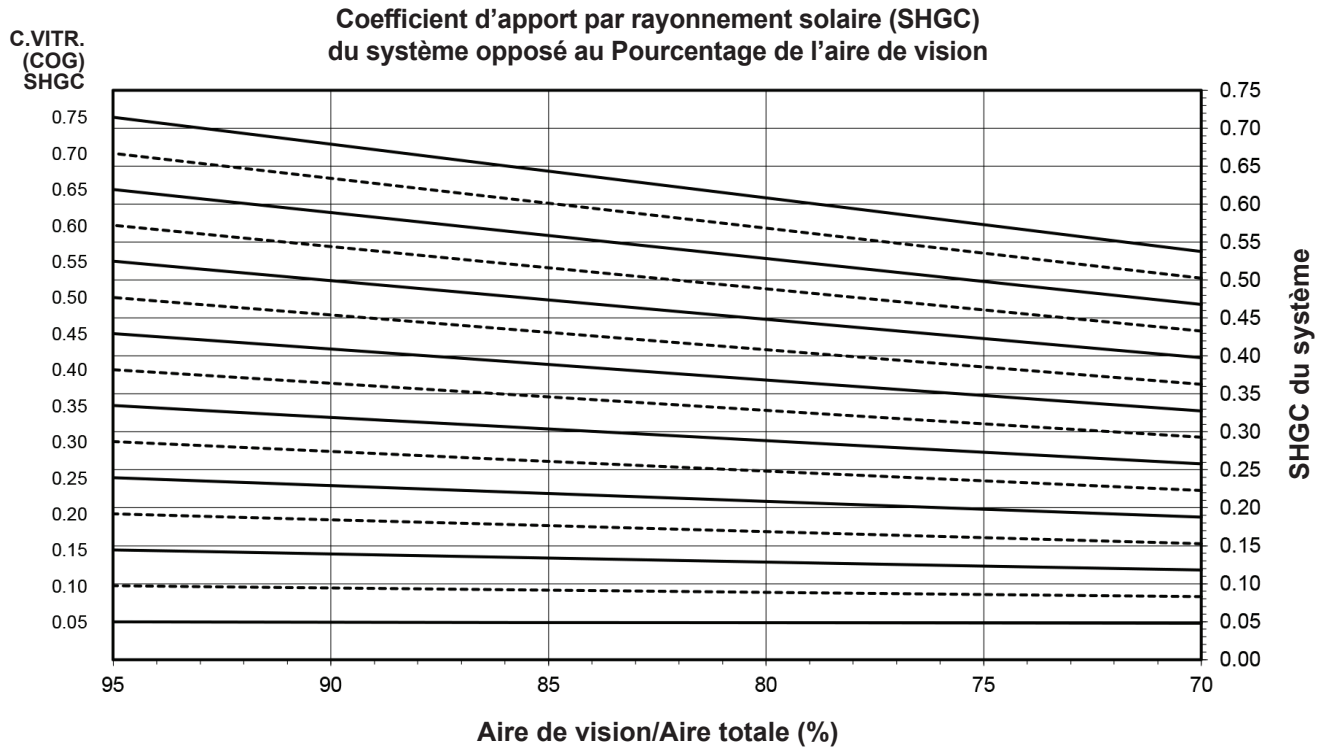

Les lois et les codes du bâtiment régissant la conception et l'utilisation de produits Kawneer, tels que les produits d'entrée, de fenêtres et de murs rideaux vitrés varient grandement. Kawneer ne contrôle pas la sélection des configurations de produits, du choix de quincaillerie ou du verre, et décline toute responsabilité en la matière.

Kawneer se réserve le droit de modifier les configurations sans préavis lorsque jugé nécessaire pour améliorer le produit.  
© 2010, Kawneer Company, Inc.

Transmission thermique<sup>1</sup> (BTU/h • pi<sup>2</sup> • °F)

Coefficient U pour le verre <sup>3</sup>	Coefficient U total <sup>4</sup>
0,48	0,53
0,46	0,52
0,44	0,50
0,42	0,49
0,40	0,47
0,38	0,45
0,36	0,44
0,34	0,42
0,32	0,41
0,30	0,39
0,28	0,37
0,26	0,36
0,24	0,34
0,22	0,32
0,20	0,31
0,18	0,29
0,16	0,27
0,14	0,25
0,12	0,24
0,10	0,22

FENÊTRE FIXE À DOUBLE VITRAGE  
D'UNE ÉPAISSEUR DE 1 PO (25,4 MM)

## Intercalaire de vitrage en aluminium

**REMARQUES :** Pour les coefficients du verre qui ne sont pas indiqués, l'interpolation linéaire est permise.

1. Les coefficients U ont été établis en conformité avec le NFRC 100.
2. Les valeurs SHGC et VT ont été établies en conformité avec le NFRC 200.
3. Les propriétés du verre sont basées sur les coefficients du centre du vitrage et peuvent être obtenues de votre fournisseur de verre.
4. Les tableaux de coefficients totaux U, SHGC et VT sont basés sur les dimensions standards de l'échantillon du NFRC de 1 200 mm de largeur sur 1 500 mm de hauteur (47-1/4 po sur 59-1/16 po).

Tableau du SHGC<sup>2</sup>

SHGC du verre <sup>3</sup>	Coefficient U total du verre <sup>4</sup>
0,75	0,65
0,70	0,61
0,65	0,56
0,60	0,52
0,55	0,48
0,50	0,44
0,45	0,39
0,40	0,35
0,35	0,31
0,30	0,26
0,25	0,22
0,20	0,18
0,15	0,13
0,10	0,09
0,05	0,05

Transmission de rayonnement solaire visible (VT)<sup>2</sup>

VT du verre <sup>3</sup>	VT total <sup>4</sup>
0,75	0,64
0,70	0,60
0,65	0,56
0,60	0,52
0,55	0,47
0,50	0,43
0,45	0,39
0,40	0,34
0,35	0,30
0,30	0,26
0,25	0,21
0,20	0,17
0,15	0,13
0,10	0,09
0,05	0,04

Les lois et les codes du bâtiment régissant la conception et l'utilisation de produits Kawneer, tels que les produits d'entrée, de fenêtres et de murs rideaux vitrés varient grandement. Kawneer ne contrôle pas la sélection des configurations de produits, du choix de quincaillerie ou du verre, et décline toute responsabilité en la matière.

Kawneer se réserve le droit de modifier les configurations sans préavis lorsque jugé nécessaire pour améliorer le produit.  
© 2010, Kawneer Company, Inc.

FENÊTRE FIXE À TRIPLE VITRAGE D'UNE ÉPAISSEUR DE 1-3/4 PO (44,45 MM)

Intercalaire de vitrage à bord chaud

Remarques :

Les valeurs indiquées entre parenthèses sont des unités métriques.

COG = Centre du vitrage

Les graphiques sont générés en conformité avec la norme AAMA 507.

Coefficient U du système opposé au Pourcentage de l'aire de verre

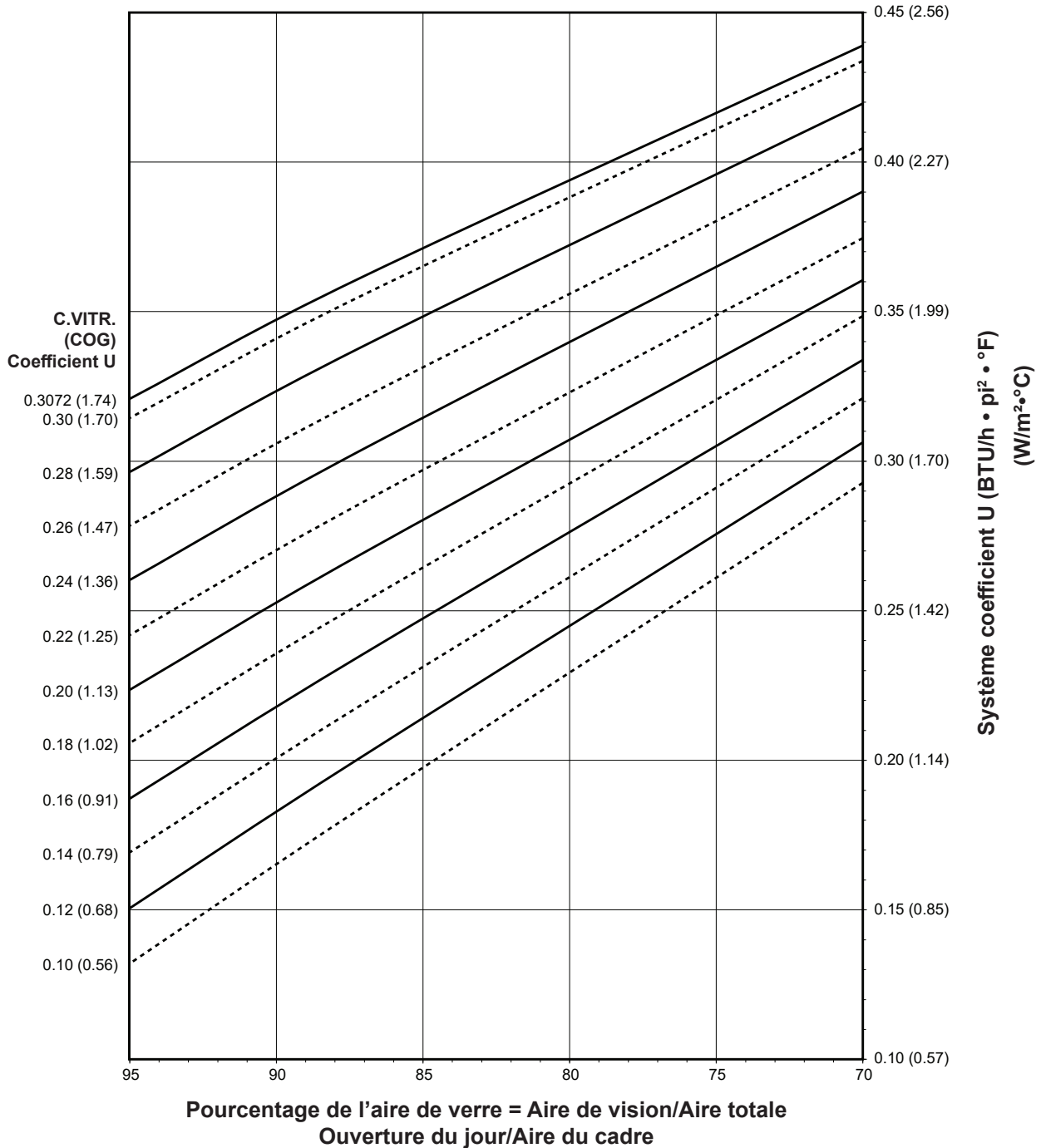

Remarques s'appliquant aux graphiques des coefficients U, SHGC et VT du système :

Pour les coefficients du verre qui ne sont pas indiqués, l'interpolation linéaire est permise.

Les propriétés du verre sont basées sur les coefficients du centre du verre et peuvent être obtenues auprès de votre fournisseur de verre.

Les lois et les codes du bâtiment régissant la conception et l'utilisation de produits Kawneer, tels que les produits d'entrée, de fenêtres et de murs rideaux vitrés varient grandement. Kawneer ne contrôle pas la sélection des configurations de produits, du choix de quincaillerie ou du verre, et décline toute responsabilité en la matière.

Kawneer se réserve le droit de modifier les configurations sans préavis lorsque jugé nécessaire pour améliorer le produit.  
© 2010, Kawneer Company, Inc.

FENÊTRE FIXE À TRIPLE VITRAGE D'UNE ÉPAISSEUR DE 1-3/4 PO (44,45 MM)

Intercalaire de vitrage à bord chaud

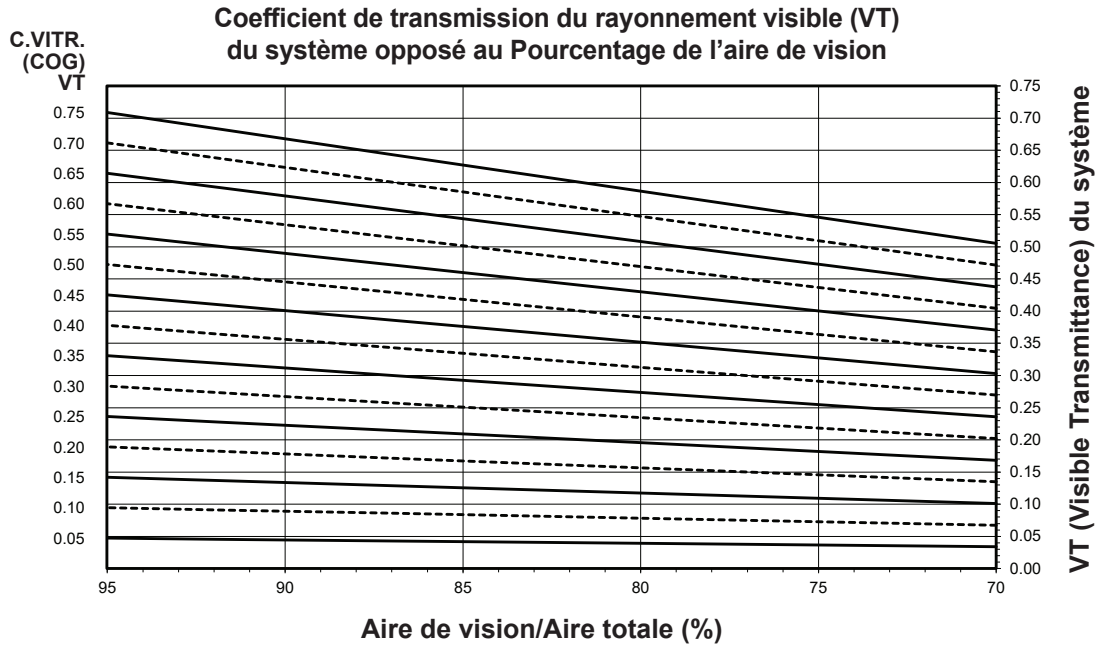
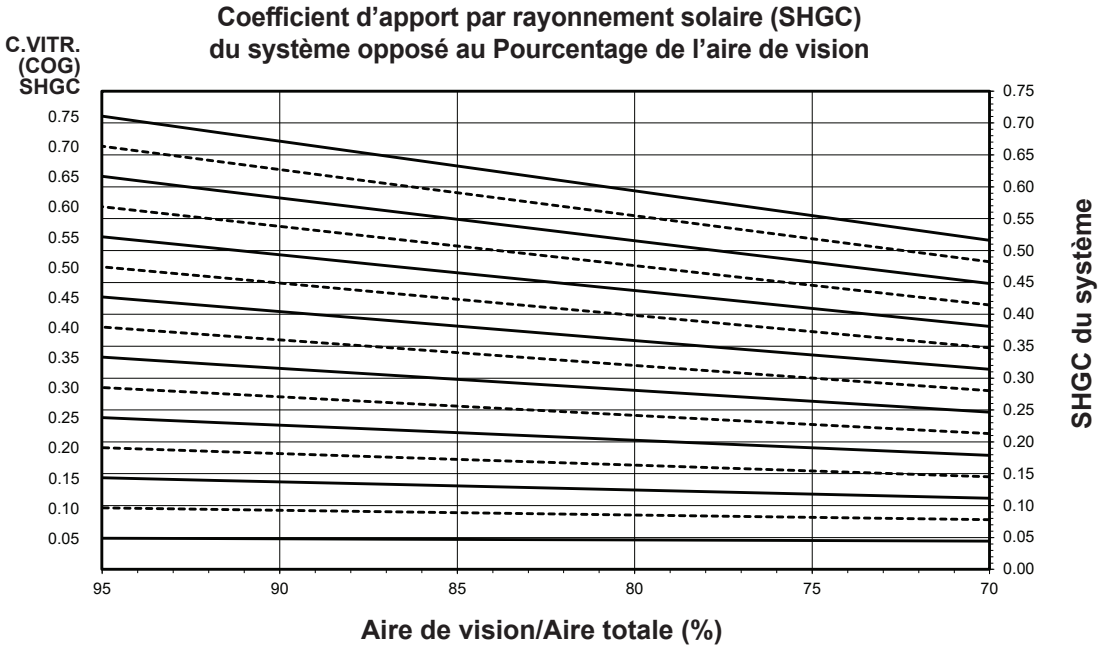

Les lois et les codes du bâtiment régissant la conception et l'utilisation de produits Kawneer, tels que les produits d'entrée, de fenêtres et de murs rideaux vitrés varient grandement. Kawneer ne contrôle pas la sélection des configurations de produits, du choix de quincaillerie ou du verre, et décline toute responsabilité en la matière.

Kawneer se réserve le droit de modifier les configurations sans préavis lorsque jugé nécessaire pour améliorer le produit.  
© 2010, Kawneer Company, Inc.



Transmission thermique<sup>1</sup> (BTU/h • pi<sup>2</sup> • °F)

Coefficient U pour le verre <sup>3</sup>	Coefficient U total <sup>4</sup>
0,31	0,36
0,30	0,36
0,28	0,34
0,26	0,32
0,24	0,30
0,22	0,29
0,20	0,27
0,18	0,25
0,16	0,24
0,14	0,22
0,12	0,20
0,10	0,18

## FENÊTRE FIXE À TRIPLE VITRAGE D'UNE ÉPAISSEUR DE 1-3/4 PO (44,45 MM)

Intercalaire de vitrage à bord chaud

**REMARQUES :** Pour les coefficients du verre qui ne sont pas indiqués, l'interpolation linéaire est permise.

1. Les coefficients U ont été établis en conformité avec le NFRC 100.
2. Les valeurs SHGC et VT ont été établies en conformité avec le NFRC 200.
3. Les propriétés du verre sont basées sur les coefficients du centre du vitrage et peuvent être obtenues de votre fournisseur de verre.
4. Les tableaux de coefficients totaux U, SHGC et VT sont basés sur les dimensions standards de l'échantillon du NFRC de 1 200 mm de largeur sur 1 500 mm de hauteur (47-1/4 po sur 59-1/16 po).

Tableau du SHGC<sup>2</sup>

SHGC du verre <sup>3</sup>	Coefficient U total du verre <sup>4</sup>
0,75	0,65
0,70	0,61
0,65	0,56
0,60	0,52
0,55	0,48
0,50	0,43
0,45	0,39
0,40	0,35
0,35	0,31
0,30	0,26
0,25	0,22
0,20	0,18
0,15	0,13
0,10	0,09
0,05	0,05

Transmission de rayonnement solaire visible (VT)<sup>2</sup>

VT du verre <sup>3</sup>	VT total <sup>4</sup>
0,75	0,64
0,70	0,60
0,65	0,56
0,60	0,52
0,55	0,47
0,50	0,43
0,45	0,39
0,40	0,34
0,35	0,30
0,30	0,26
0,25	0,21
0,20	0,17
0,15	0,13
0,10	0,09
0,05	0,04

## FENÊTRE FIXE À TRIPLE VITRAGE D'UNE ÉPAISSEUR DE 1-3/4 PO (44,45 MM)

### Intercalaire de vitrage en aluminium

#### Remarques :

Les valeurs indiquées entre parenthèses sont des unités métriques.

COG = Centre du vitrage

Les graphiques sont générés en conformité avec la norme AAMA 507.

#### Coefficient U du système opposé au Pourcentage de l'aire de verre

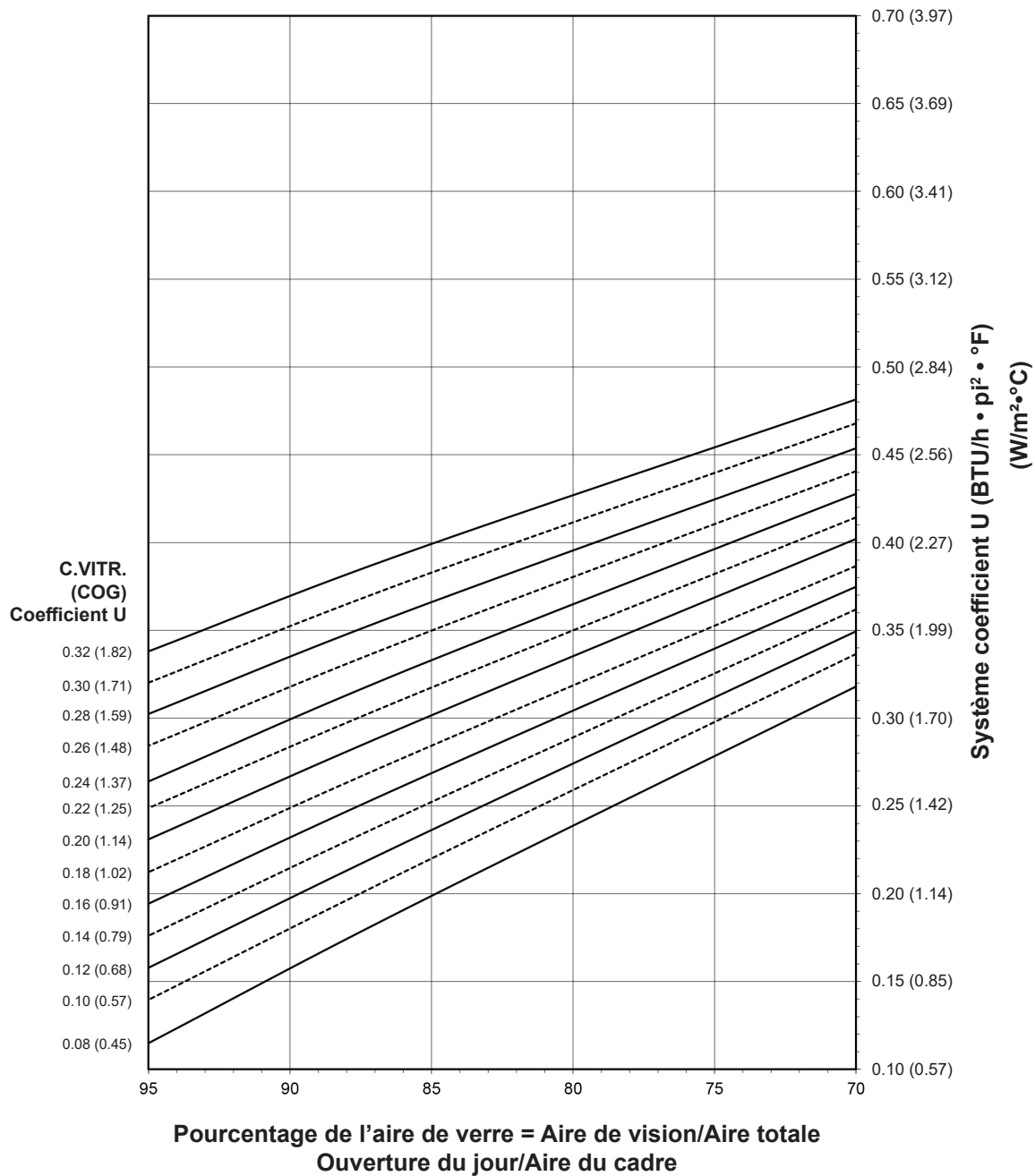

#### Remarques s'appliquant aux graphiques des coefficients U, SHGC et VT du système :

Pour les coefficients du verre qui ne sont pas indiqués, l'interpolation linéaire est permise.

Les propriétés du verre sont basées sur les coefficients du centre du verre et peuvent être obtenues auprès de votre fournisseur de verre.

Les lois et les codes du bâtiment régissant la conception et l'utilisation de produits Kawneer, tels que les produits d'entrée, de fenêtres et de murs rideaux vitrés varient grandement. Kawneer ne contrôle pas la sélection des configurations de produits, du choix de quincaillerie ou du verre, et décline toute responsabilité en la matière.

Kawneer se réserve le droit de modifier les configurations sans préavis lorsque jugé nécessaire pour améliorer le produit.

© 2010, Kawneer Company, Inc.

FENÊTRE FIXE À TRIPLE VITRAGE D'UNE ÉPAISSEUR DE 1-3/4 PO (44,45 MM)

Intercalaire de vitrage en aluminium

Coefficient d'apport par rayonnement solaire (SHGC) du système opposé au Pourcentage de l'aire de vision

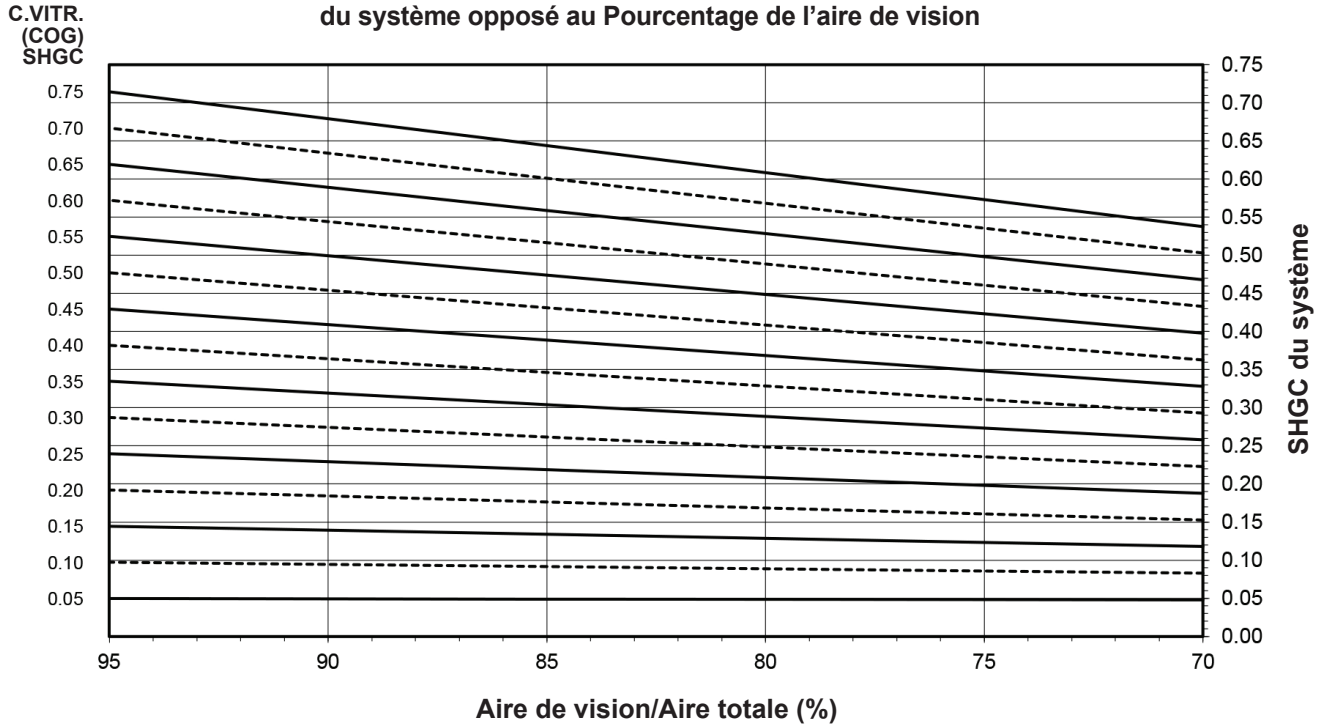

Coefficient de transmission du rayonnement visible (VT) du système opposé au Pourcentage de l'aire de vision

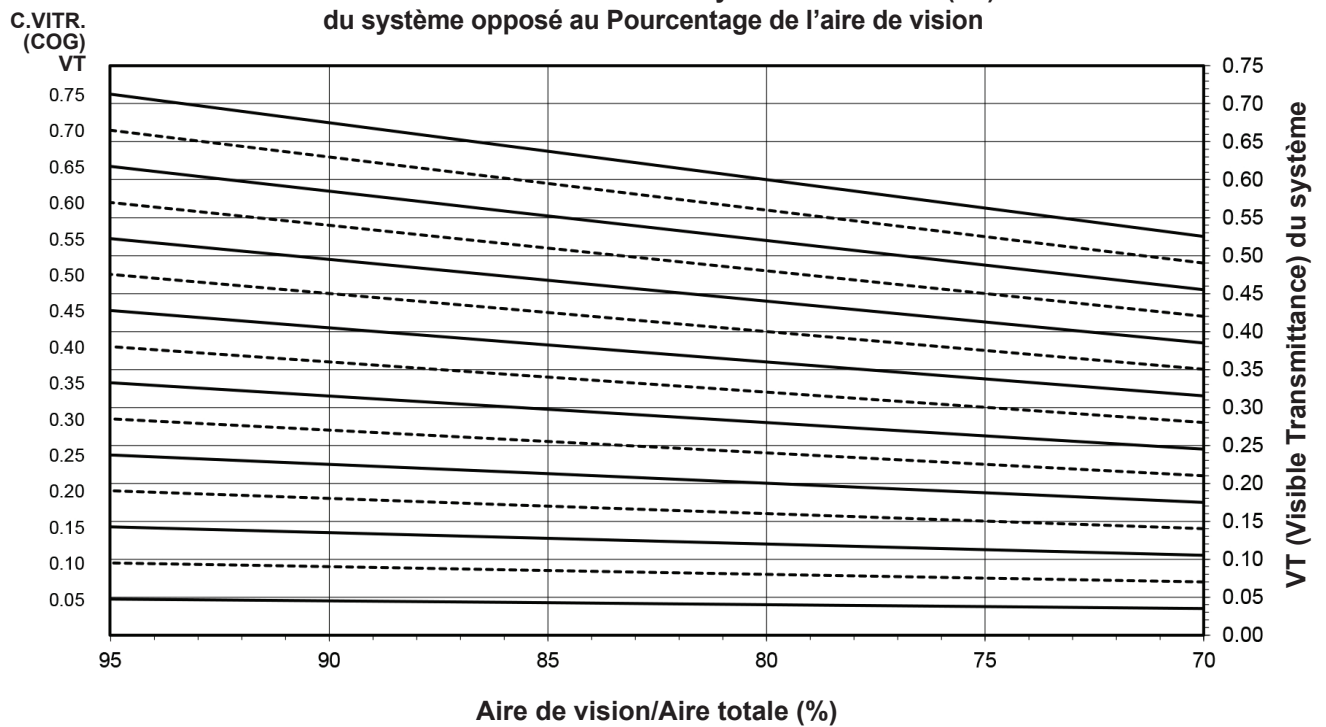

Les lois et les codes du bâtiment régissant la conception et l'utilisation de produits Kawneer, tels que les produits d'entrée, de fenêtres et de murs rideaux vitrés varient grandement. Kawneer ne contrôle pas la sélection des configurations de produits, du choix de quincaillerie ou du verre, et décline toute responsabilité en la matière.

Kawneer se réserve le droit de modifier les configurations sans préavis lorsque jugé nécessaire pour améliorer le produit.  
© 2010, Kawneer Company, Inc.

Transmission thermique<sup>1</sup> (BTU/h • pi<sup>2</sup> • °F)

Coefficient U pour le verre <sup>3</sup>	Coefficient U total <sup>4</sup>
0,32	0,39
0,30	0,38
0,28	0,36
0,26	0,34
0,24	0,33
0,22	0,31
0,20	0,30
0,18	0,28
0,16	0,26
0,14	0,25
0,12	0,23
0,10	0,21
0,08	0,19

## FENÊTRE FIXE À TRIPLE VITRAGE D'UNE ÉPAISSEUR DE 1-3/4 PO (44,45 MM)

Intercalaire de vitrage en aluminium

**REMARQUES :** Pour les coefficients du verre qui ne sont pas indiqués, l'interpolation linéaire est permise.

1. Les coefficients U ont été établis en conformité avec le NFRC 100.
2. Les valeurs SHGC et VT ont été établies en conformité avec le NFRC 200.
3. Les propriétés du verre sont basées sur les coefficients du centre du vitrage et peuvent être obtenues de votre fournisseur de verre.
4. Les tableaux de coefficients totaux U, SHGC et VT sont basés sur les dimensions standards de l'échantillon du NFRC de 1 200 mm de largeur sur 1 500 mm de hauteur (47-1/4 po sur 59-1/16 po).

Tableau du SHGC<sup>2</sup>

SHGC du verre <sup>3</sup>	Coefficient U total du verre <sup>4</sup>
0,75	0,65
0,70	0,61
0,65	0,56
0,60	0,52
0,55	0,48
0,50	0,44
0,45	0,39
0,40	0,35
0,35	0,31
0,30	0,26
0,25	0,22
0,20	0,18
0,15	0,13
0,10	0,09
0,05	0,05

Transmission de rayonnement solaire visible (VT)<sup>2</sup>

VT du verre <sup>3</sup>	VT total <sup>4</sup>
0,75	0,64
0,70	0,60
0,65	0,56
0,60	0,51
0,55	0,47
0,50	0,43
0,45	0,39
0,40	0,34
0,35	0,30
0,30	0,26
0,25	0,21
0,20	0,17
0,15	0,13
0,10	0,09
0,05	0,04

Les lois et les codes du bâtiment régissant la conception et l'utilisation de produits Kawneer, tels que les produits d'entrée, de fenêtres et de murs rideaux vitrés varient grandement. Kawneer ne contrôle pas la sélection des configurations de produits, du choix de quincaillerie ou du verre, et décline toute responsabilité en la matière.

Kawneer se réserve le droit de modifier les configurations sans préavis lorsque jugé nécessaire pour améliorer le produit.  
© 2010, Kawneer Company, Inc.